

การปลูกฝังคุณธรรมตามหลักอริยวัฑฒิของผู้บริหารโรงเรียนที่ส่งผลต่อคุณลักษณะอัน
 พึงประสงค์ของนักเรียนในกลุ่มโรงเรียนรัตนโกสินทร์ สังกัดสำนักงานเขตพื้นที่
 การศึกษาประถมศึกษากรุงเทพมหานคร

Moral Cultivation of Elementary School Administrators According to Ariyawat
 Approaches to Desirable Characteristics of Students in Rattanakosin Elementary
 School Group under the Bangkok Primary Educational Service Area Office

สิริพันธ์ แซ่เอี้ย

SIRIPAN SAE-EAR

นักศึกษาหลักสูตรศึกษาศาสตรมหาบัณฑิต สาขาวิชาการบริหารการศึกษา
 คณะศึกษาศาสตร์ มหาวิทยาลัยมหามกุฏราชวิทยาลัย

STUDENT OF THE DEGREE OF MASTER OF EDUCATION FACULTY OF EDUCATION

E-mail : siriphan.jwk@gmail.com

วันที่รับบทความ (Received) : 21 ธันวาคม 2565

วันที่แก้ไขบทความ (Revised) : 23 กุมภาพันธ์ 2566

วันที่ตอบรับบทความ (Accepted) : 18 เมษายน 2566

บทคัดย่อ

การวิจัยครั้งนี้มีวัตถุประสงค์การวิจัย ดังนี้ 1) เพื่อศึกษาการปลูกฝังคุณธรรมแก่นักเรียนตามหลักอริยวัฑฒิของผู้บริหารโรงเรียนกลุ่มโรงเรียนรัตนโกสินทร์ สังกัดสำนักงานเขตพื้นที่การศึกษาประถมศึกษากรุงเทพมหานคร 2) เพื่อศึกษาคุณลักษณะอันพึงประสงค์ของนักเรียนในกลุ่มโรงเรียนรัตนโกสินทร์ สังกัดสำนักงานเขตพื้นที่การศึกษาประถมศึกษากรุงเทพมหานคร และ 3) เพื่อศึกษาการปลูกฝังคุณธรรมแก่นักเรียนตามหลักอริยวัฑฒิของผู้บริหารโรงเรียนที่ส่งผลต่อคุณลักษณะ อันพึงประสงค์ของนักเรียนในกลุ่มโรงเรียนรัตนโกสินทร์ สังกัดสำนักงานเขตพื้นที่การศึกษาประถมศึกษากรุงเทพมหานคร กลุ่มตัวอย่าง ได้แก่ ผู้อำนวยการโรงเรียน รองผู้อำนวยการโรงเรียน และข้าราชการครู จำนวน 214 คน เครื่องมือที่ใช้ในการเก็บรวบรวมข้อมูล ได้แก่ แบบสอบถาม สถิติที่ใช้ในการวิเคราะห์ข้อมูล ได้แก่ ค่าความถี่ ค่าร้อยละ ค่าเฉลี่ย ส่วนเบี่ยงเบนมาตรฐาน และสมการถดถอยพหุคูณแบบเป็นขั้นตอน

ผลการวิจัยพบว่า

1. การปลูกฝังคุณธรรมแก่นักเรียนตามหลักอริยวัฑฒิของผู้บริหารโรงเรียนโดยภาพรวม มีค่าเฉลี่ยอยู่ในระดับมาก เมื่อพิจารณารายด้านพบว่าอยู่ในระดับมากทุกด้าน เรียงจากมากไปหาน้อยดังนี้ ด้านสุตะ ด้านปัญญา ด้านจาคะ ด้านศรัทธา และด้านศีล ตามลำดับ
2. คุณลักษณะอันพึงประสงค์ของนักเรียนในกลุ่มโรงเรียนรัตนโกสินทร์ สังกัดสำนักงานเขตพื้นที่การศึกษาประถมศึกษากรุงเทพมหานคร โดยภาพรวมมีค่าเฉลี่ยอยู่ในระดับมาก เมื่อพิจารณารายด้านพบว่าอยู่ในระดับมากทุกด้าน เรียงจากมากไปหาน้อยดังนี้ คือ มีจิตสาธารณะ ซื่อสัตย์สุจริต มีวินัย และใฝ่เรียนรู้ ตามลำดับ

3. การปลูกฝังคุณธรรมแก่นักเรียนตามหลักอริยวัฑฒิของผู้บริหารโรงเรียนส่งผลต่อคุณลักษณะอันพึงประสงค์ของนักเรียนในกลุ่มโรงเรียนรัตนโกสินทร์ สังกัดสำนักงานเขตพื้นที่การศึกษาประถมศึกษากรุงเทพมหานคร อย่างมีนัยสำคัญทางสถิติที่ระดับ .01 ซึ่งสามารถเขียนเป็นสมการวิเคราะห์การถดถอยในรูปคะแนนมาตรฐานได้ ดังนี้

$$Z'y = 256 (X4) + .216 (X5)$$

คำสำคัญ: หลักอริยวัฑฒิ, คุณลักษณะอันพึงประสงค์, การปลูกฝังคุณธรรม,

Abstract

The purposes of this study were to find 1) moral cultivation for the students according to Ariyavaddhai as the case of the management team of Rattanakosin Primary School Group under the Office of Bangkok Primary Education Service Area 2) student's desirable characteristics as the case of Rattanakosin Primary School Group under the Office of Bangkok Primary Education Service Area and 3) moral cultivation of the management team for the students according to Ariyavaddhai affecting desirable characteristics as the case of Rattanakosin Primary School Group under the Office of Bangkok Primary Education Service Area. The samples were the school director, deputy of school director and governmental teachers totally in 214 persons. The research instrument was a questionnaire. The statistics were frequency, percentage, average, standard deviation, and stepwise multiple regression analysis.

The research findings were as follows:

1. Moral cultivation of the management team for the students according to Ariyavaddhai was generally shown as a lot. In each aspect, the results were ranked as Suta, Panya, Jaka, Sattha, and Sila, respectively.

2. Student's desirable characteristics as the case of Rattanakosin Primary School Group under the Office of Bangkok Primary Education Service Area was generally shown as a lot. In each aspect, the results were ranked as Public Mind, Honesty, Disciplinary, and Eager to Learn, respectively.

3. Moral cultivation of the management team for the students according to Ariyavaddhai was significantly affected to the desirable characteristics as the case of Rattanakosin Primary School Group under the Office of Bangkok Primary Education Service Area at .01 level of statistical significance which were shown as Multiple Linear Regression $Z'y = 256 (X4) + .216 (X5)$.

Keyword: Ariyavaddhai, Desirable Characteristics, Moral Cultivation

บทนำ

การที่จะพัฒนาประเทศให้เจริญก้าวหน้าได้มักจะเริ่มจากปัจจัยพื้นฐานสำคัญ คือ “คนมีคุณภาพ” ปัจจัยที่จะทำให้มีคุณภาพได้ก็คือการศึกษา และประเทศไทยก็ให้ความสำคัญกับการศึกษาเช่นกัน

โดยกำหนดให้มีการปฏิรูปการศึกษา ใช้พระราชบัญญัติการศึกษาแห่งชาติ พ.ศ. 2542 และหลักสูตรแกนกลางการศึกษาขั้นพื้นฐานมุ่งพัฒนาผู้เรียนทุกคน ซึ่งเป็นกำลังของชาติให้เป็นมนุษย์ที่มีความสมดุลทั้งด้านร่างกาย ความรู้ คุณธรรม มีจิตสำนึกในความเป็นพลเมืองไทยและเป็นพลโลก ยึดมั่นในการปกครองตามระบอบประชาธิปไตยอันมีพระมหากษัตริย์ ทรงเป็นประมุข มีความรู้และทักษะพื้นฐานรวมทั้งเจตคติที่จำเป็นต่อการศึกษา ต่อการประกอบอาชีพและการศึกษาตลอดชีวิต โดยมุ่งเน้นผู้เรียนเป็นสำคัญบนพื้นฐานความเชื่อว่าทุกคนสามารถเรียนรู้และพัฒนาตนเองได้เต็มตามศักยภาพ (กระทรวงศึกษาธิการ, 2551, หน้า 3)

เป็นเครื่องมือด้วยความมุ่งมั่นและมุ่งหวังที่จะนำไปสู่การจัดการศึกษาของชาติให้มีคุณภาพสามารถพัฒนาคนไทยให้เป็นคนมีคุณภาพคือเป็นมนุษย์ที่สมบูรณ์ทั้งร่างกายและจิตใจ สติปัญญา ความรู้และคุณธรรม

มีจริยธรรมและวัฒนธรรมในการดำรงชีวิตและสามารถอยู่ร่วมกับผู้อื่นได้อย่างมีความสุขหรือที่เรียกว่าเป็นคนเก่ง ดี และมีความสุข

แผนพัฒนาเศรษฐกิจและสังคมแห่งชาติ ฉบับที่ 12 ยุทธศาสตร์การเสริมสร้างและพัฒนา ทักษะคุณภาพมนุษย์ ยุทธศาสตร์การสร้างความเป็นธรรมลดความเหลื่อมล้ำในสังคม ได้มีแนวทางในการพัฒนาหล่อหลอมคนไทยให้มีความเป็นพลเมืองที่ดีตามบรรทัดฐานของสังคมและส่งเสริมให้ภาคธุรกิจทำธุรกิจเพื่อสังคม

โดยสร้างค่านิยมในการดำเนินชีวิต การศึกษาและการทำงานตามบรรทัดฐานของสังคม โดยการปลูกฝังและหล่อหลอมสมาชิกในครอบครัวให้มีความเอื้ออาทร การช่วยเหลือเกื้อกูลกัน มีคุณธรรมจริยธรรม สถาบันการศึกษามีการจัดการเรียนการสอนที่มีกิจกรรมเกี่ยวกับคุณธรรม จริยธรรม ปรัชญาชีวิต

มีการเสริมสร้างวัฒนธรรมค่านิยมการทำงานที่คำนึงถึงผลประโยชน์ของส่วนรวมทำงานเป็นทีม มีระเบียบวินัย ยอมรับความคิดเห็นต่าง ความมุ่งมั่นในการแสวงหาความรู้ ซึ่งมีความสอดคล้องกับกระทรวงศึกษาธิการ

ได้จัดทำแผนพัฒนาการศึกษาของกระทรวงศึกษาธิการ ฉบับที่ 12 (พ.ศ. 2560-2564) สำหรับเป็นเครื่องมือในการกำกับทิศทางการปฏิบัติงานของส่วนราชการในสังกัดกระทรวงศึกษาธิการ ซึ่งจุดเด่นประการหนึ่งของแผนพัฒนาการศึกษา ฉบับนี้ คือ ในส่วนของเป้าหมายด้านคุณภาพที่ได้ให้ความสำคัญต่อระดับความสำเร็จด้านผลสัมฤทธิ์ทางการเรียน และระดับความสำเร็จที่ชัดเจนในการพัฒนาคุณธรรม จริยธรรม และความเป็นพลเมืองของผู้เรียน ลดความเหลื่อมถอยทางวัฒนธรรมของเยาวชนและคนในสังคม

สถานศึกษาที่มีหน้าที่ในการให้การศึกษาและปลูกฝังคุณธรรม จริยธรรม มีการจัดการเรียนการสอนมุ่งอบรมสั่งสอนให้ผู้เรียนเป็นพลเมืองดี มีความรู้ มีคุณภาพ คือ ผู้เรียนเป็นคนดี มีคุณธรรม จริยธรรม มีวินัยในตนเอง มีความรับผิดชอบ ภูมิใจในความเป็นไทย สามารถดำเนินชีวิตอยู่ในสังคมได้อย่างมีความสุข โรงเรียนตระหนักถึงภาระหน้าที่ในการจัดการศึกษาให้เป็นไปตามนโยบายของแผนการศึกษาแห่งชาติ การปลูกฝังและเสริมสร้างศีลธรรม คุณธรรม จริยธรรม ค่านิยม และคุณลักษณะอันพึงประสงค์ ในระบบชีวิตที่ดีงาม

มีการจัดการเรียนการสอนตามหลักสูตรแกนกลางการศึกษาขั้นพื้นฐาน พุทธศักราช 2551 ที่กำหนดให้นักเรียนมีคุณลักษณะอันพึงประสงค์ของผู้เรียน เพื่อส่งเสริมคุณภาพของผู้เรียนด้าน

คุณธรรม จริยธรรม ค่านิยมที่กำหนดขึ้นโดยพิจารณาจากสภาพของสังคม และการเปลี่ยนแปลงของ โลกยุคปัจจุบัน

โดยปัญหาวิกฤตทางด้านคุณธรรมที่มีความรุนแรงในสังคมไทย พบว่า คุณธรรมที่เยาวชนไทย ควรได้รับการปลูกฝังมากที่สุด คือ ความมีระเบียบวินัย ความซื่อสัตย์สุจริต และความมีน้ำใจ และเอื้อเฟื้อเผื่อแผ่ (ศูนย์คุณธรรม (องค์การมหาชน), 2559, [http:// www.moralcenter.or.th](http://www.moralcenter.or.th)) ซึ่ง สอดคล้องจากการสังเคราะห์รายงานผลการประเมินตนเอง (Self Assessment Report : SAR) ของ โรงเรียน

ในกลุ่มรัตนโกสินทร์ มีจุดควรพัฒนาด้านคุณภาพผู้เรียนที่ควรปลูกฝังคุณลักษณะอันพึง ประสงค์ในเรื่องความซื่อสัตย์สุจริต ใฝ่เรียนรู้ มีวินัยและจิตสาธารณะให้กับนักเรียน และข้อมูล รายงานการพัฒนาคุณภาพการศึกษาประจำปีของสำนักงานเขตพื้นที่การศึกษาประถมศึกษา กรุงเทพมหานคร พบว่าสถานการณ์ของนักเรียน

ของโรงเรียนในกลุ่มรัตนโกสินทร์ สำนักงานเขตพื้นที่การศึกษาประถมศึกษา กรุงเทพมหานคร มีจุดควรพัฒนาด้านคุณภาพผู้เรียนที่ควรปลูกฝังคุณลักษณะอันพึงประสงค์ในเรื่อง มีระเบียบวินัยและ จิตสาธารณะ

ให้กับนักเรียนให้มากยิ่งขึ้น (สำนักกลุ่มส่งเสริมพัฒนาระบบการประกันคุณภาพการศึกษา สำนักงานเขตพื้นที่การศึกษาประถมศึกษากรุงเทพมหานคร, 2560, หน้า 38) ทำให้มีความจำเป็นต้อง เน้นและปลูกฝังลักษณะดังกล่าวให้เกิดขึ้นในตัวผู้เรียนทุกคนเพื่อช่วยให้ผู้เรียนเกิดการพัฒนา ด้าน สติปัญญาควบคู่กับคุณธรรม เนื่องจากสังคมไทยพื้นฐานมาจากพระพุทธศาสนา มีหลักธรรมคำสอน ของพระพุทธเจ้าที่เป็นรากฐานของสังคมในการดำเนินชีวิตโดยในการทำวิจัยครั้งนี้ผู้วิจัยได้นำ หลักธรรมอริยวัฑฒคือหลักปฏิบัติที่นำไปสู่

ความเจริญงอกงาม หรือความเป็นอารยชน หรือความเป็นคนดีในอุดมคติในการปลูกฝัง คุณธรรมให้กับนักเรียน ประกอบด้วย 5 ประการ ดังนี้ 1) ศรัทธา (งอกงามด้วยศรัทธา) หมายถึง มีความเชื่อในสิ่งที่ควรเชื่อ

เชื่อด้วยปัญญาและเหตุผล 2) ศีล (งอกงามด้วยศีล) หมายถึง รักษากายและวาจาให้ เรียบร้อยเป็นปกติ

ในทางปฏิบัติคือการรักษาศีล 5 หรือ ศีล 8 ของชาวพุทธทั่วไป 3) สุตะ (งอกงามด้วยสุตะ) หมายถึงความรู้

ที่ได้ยินได้ฟัง หรือการศึกษาหาความรู้ด้วยการฟังซึ่งรวมถึงการอ่านหนังสือและใช้สื่อ เทคโนโลยีต่างๆ ในการแสวงหาความรู้ 4) จาคะ (งอกงามด้วยจาคะ) หมายถึง รู้จักเสียสละ แบ่งปัน สิ่งของให้แก่ผู้อื่น 5) ปัญญา

(งอกงามด้วยปัญญา) หมายถึง มีความรู้อย่างกว้างขวาง รู้ชัดเจน และรู้จริง เป็นความรู้ทั้งใน วิชาซีพวิชาสามัญ หรือรู้เท่าทันโลก ในการนี้ผู้บริหารโรงเรียนนั้นนับว่าเป็นบุคคลที่มีความสำคัญต่อ การจัดการศึกษาภายในโรงเรียนเป็นอย่างยิ่ง เพราะเป็นผู้รับผิดชอบ ควบคุม และกำกับดูแลการจัด การศึกษาภายในโรงเรียนให้มีความราบรื่น เรียบร้อยตามวัตถุประสงค์อย่างมีประสิทธิภาพในการ บริหารงานนั้นจะต้องอาศัยหลักการแนวคิดทฤษฎีต่างๆ มาประยุกต์ใช้เป็นแนวทางในการบริหารงาน ให้เหมาะสมกับสถานการณ์การบริหารงานนั้นจึงจะมีประสิทธิภาพ ผู้บริหารโรงเรียนเป็นผู้มีบทบาท สำคัญในการพัฒนาการศึกษา ซึ่งหลักธรรมอริยวัฑฒดังกล่าวผู้บริหารสามารถนำมาใช้เป็นแนวทางที่ มีความสอดคล้องและมีความน่าจะเป็นหลักธรรมที่ส่งผลต่อการปลูกฝังคุณธรรมแก้ไขปัญหา

คุณลักษณะอันพึงประสงค์ ตามความมุ่งหมายของพระราชบัญญัติการศึกษาแห่งชาติ พ.ศ. 2542 แก้ไขเพิ่มเติม (ฉบับที่ 2) พ.ศ. 2545 และ (ฉบับที่ 3) พ.ศ. 2553 มาตรา 6 เพื่อพัฒนาคนไทยให้เป็น มนุษย์ที่สมบูรณ์ทั้งร่างกาย จิตใจ สติปัญญา ความรู้ และคุณธรรม มีจริยธรรมและวัฒนธรรม

ในการดำรงชีวิต สามารถอยู่ร่วมกับผู้อื่นได้อย่างมีความสุข และแผนพัฒนาการศึกษา แห่งชาติฉบับที่ 10 มีเจตนารมณ์มุ่งพัฒนาชีวิตให้เป็น "มนุษย์ที่สมบูรณ์ทั้งทางร่างกาย จิตใจ สติปัญญา ความรู้ และคุณธรรม มีจริยธรรมในการดำรงชีวิต สามารถอยู่ร่วมกับผู้อื่นได้อย่างมี ความสุข" หรือกล่าวอีกอย่างคือบุคคลที่มีความ "เก่ง ดี มีสุข" ซึ่งหากนี่คือเป้าหมายหลักของภาครัฐ ที่ ต้องการให้เด็กและเยาวชนไทยเติบโตอย่างสมบูรณ์พร้อมทั้งทางด้านไอคิวและอีคิว ตรงตามเป้าหมาย การศึกษา คือ ผู้เรียนเป็น คนดี คนเก่ง และ มีความสุข ยึดคุณธรรมนำความรู้สู่สังคมไทย

จากสภาพปัญหาที่กล่าวมาในข้างต้นผู้วิจัยจึงมีความสนใจที่จะศึกษาการปลูกฝังคุณธรรม

ตามหลักอริยวัฑฒิของผู้บริหารโรงเรียนที่ส่งผลต่อคุณลักษณะอันพึงประสงค์ของนักเรียนใน กลุ่มโรงเรียนรัตนโกสินทร์ สังกัดสำนักงานเขตพื้นที่การศึกษาประถมศึกษากรุงเทพมหานคร ผลการวิจัยที่ได้จะเป็นแนวทางเพื่อการพัฒนากระบวนการบริหารงานการพัฒนาคุณภาพผู้เรียน คุณลักษณะ อันพึงประสงค์ ด้านซื่อสัตย์สุจริต มีวินัย ใฝ่เรียนรู้ และมีจิตสาธารณะให้มีประสิทธิภาพ ใช้เป็นประโยชน์ต่อการบริหารโรงเรียนของหน่วยงานต้นสังกัด และเขตพื้นที่การศึกษาต่างๆ ของ สำนักงานคณะกรรมการการศึกษา

ขั้นพื้นฐาน กระทรวงศึกษาธิการให้มีประสิทธิผลในที่สุด การวิจัยครั้งนี้มีวัตถุประสงค์การ วิจัย ดังนี้

1) เพื่อศึกษาการปลูกฝังคุณธรรมแก่นักเรียนตามหลักอริยวัฑฒิของผู้บริหารโรงเรียนกลุ่ม โรงเรียนรัตนโกสินทร์ สังกัดสำนักงานเขตพื้นที่การศึกษาประถมศึกษากรุงเทพมหานคร 2) เพื่อศึกษา คุณลักษณะอันพึงประสงค์ของนักเรียนในกลุ่มโรงเรียนรัตนโกสินทร์ สังกัดสำนักงานเขตพื้นที่ การศึกษาประถมศึกษากรุงเทพมหานคร และ 3) เพื่อศึกษาการปลูกฝังคุณธรรมแก่นักเรียนตามหลัก อริยวัฑฒิของผู้บริหารโรงเรียน

ที่ส่งผลต่อคุณลักษณะ อันพึงประสงค์ของนักเรียนในกลุ่มโรงเรียนรัตนโกสินทร์ สังกัด สำนักงานเขตพื้นที่การศึกษาประถมศึกษากรุงเทพมหานคร กลุ่มตัวอย่าง ได้แก่ ผู้อำนวยการโรงเรียน รองผู้อำนวยการโรงเรียน และข้าราชการครู จำนวน 214 คน เครื่องมือที่ใช้ในการเก็บรวบรวมข้อมูล ได้แก่แบบสอบถาม สถิติที่ใช้

ในการวิเคราะห์ข้อมูล ได้แก่ ค่าความถี่ ค่าร้อยละ ค่าเฉลี่ย ส่วนเบี่ยงเบนมาตรฐาน และ สมการถดถอยพหุคูณแบบเป็นขั้นตอน

วัตถุประสงค์

ในการวิจัยครั้งนี้ ผู้วิจัยได้กำหนดวัตถุประสงค์การวิจัย ดังนี้

1. เพื่อศึกษาการปลูกฝังคุณธรรมแก่นักเรียนตามหลักอริยวัฑฒิของผู้บริหารโรงเรียน กลุ่ม โรงเรียนรัตนโกสินทร์ สังกัดสำนักงานเขตพื้นที่การศึกษาประถมศึกษากรุงเทพมหานคร

2. เพื่อศึกษาคุณลักษณะอันพึงประสงค์ของนักเรียนในกลุ่มโรงเรียนรัตนโกสินทร์ สังกัด สำนักงานเขตพื้นที่การศึกษาประถมศึกษากรุงเทพมหานคร

3. เพื่อศึกษาการปลูกฝังคุณธรรมแก่นักเรียนตามหลักอริยวัฑฒติของผู้บริหารโรงเรียนที่ส่งผลต่อคุณลักษณะอันพึงประสงค์ของนักเรียนในกลุ่มโรงเรียนรัตนโกสินทร์ สังกัดสำนักงานเขตพื้นที่การศึกษาประถมศึกษากรุงเทพมหานคร

วิธีดำเนินการวิจัย

การวิจัยครั้งนี้เป็นการวิจัยเชิงสำรวจ (Survey Research) กลุ่มตัวอย่างจากการคำนวณโดยการเปิดตารางสำเร็จรูปของเครซีและมอร์แกน (Krejcie and Morgan) ได้แก่ ผู้อำนวยการโรงเรียน รองผู้อำนวยการโรงเรียน หรือผู้ที่ได้รับแต่งตั้งให้ดำรงตำแหน่งรักษาราชการแทนผู้อำนวยการโรงเรียนกรณีผู้อำนวยการโรงเรียนไม่สามารถปฏิบัติหน้าที่ได้ หรือผู้ที่ได้รับแต่งตั้งให้ดำรงตำแหน่ง ผู้ช่วยผู้อำนวยการโรงเรียน โดยมีหน้าที่ควบคุม ดูแลและรับผิดชอบบริหารโรงเรียน และข้าราชการครูของโรงเรียนในกลุ่มรัตนโกสินทร์ สำนักงานเขตพื้นที่การศึกษาประถมศึกษากรุงเทพมหานคร รวมทั้งสิ้น 214 คน เครื่องมือวิจัยที่ใช้เป็นแบบสอบถาม (Questionnaire) เป็นเครื่องมือในการเก็บรวบรวมข้อมูล เพื่อให้ได้ข้อคำถามครอบคลุมวัตถุประสงค์ที่ต้องการศึกษาโดยแบ่งข้อคำถามออกเป็น 5 ตอน ดังนี้

ตอนที่ 1 เป็นแบบสอบถามเกี่ยวกับสถานภาพทั่วไปของผู้ตอบแบบสอบถามเป็นแบบเลือกตอบ (Check List) ได้แก่ เพศ อายุ ระดับการศึกษา ตำแหน่งหน้าที่ในปัจจุบัน และประสบการณ์ในการทำงาน

ตอนที่ 2 เป็นแบบสอบถามเกี่ยวกับการปลูกฝังคุณธรรมตามหลักอริยวัฑฒติของผู้บริหารโรงเรียนในกลุ่มรัตนโกสินทร์ สังกัดสำนักงานเขตพื้นที่การศึกษาประถมศึกษากรุงเทพมหานคร ประกอบด้วย 5 ด้านมาเป็นกรอบแนวคิดในการวิจัย จำนวน 5 ด้าน คือ 1) ศรัทธา 2) ศีล 3) สุตะ 4) จาคะ 5) ปัญญา (พจนานุกรมพุทธศาสตร์ ฉบับประมวลคำ, 2546, อภ. ปญจก 22/63-64/91-92) ใช้แบบสอบถามแบบมาตราส่วนประมาณค่า 5 ระดับ (Rating Scale) ของลิเคิร์ท (Likert, อ้างถึงใน ธานินทร์ ศิลป์จารุ, 2557, หน้า 75)

ตอนที่ 3 เป็นแบบสอบถามเกี่ยวกับคุณลักษณะอันพึงประสงค์ของนักเรียนในโรงเรียนกลุ่มรัตนโกสินทร์ สังกัดสำนักงานเขตพื้นที่การศึกษาประถมศึกษากรุงเทพมหานคร ประกอบด้วย 4 ด้าน คือ 1) ซื่อสัตย์สุจริต 2) มีวินัย 3) ใฝ่เรียนรู้ 4) มีจิตสาธารณะ ใช้แบบสอบถามแบบมาตราส่วนประมาณค่า 5 ระดับ (Rating Scale) ของลิเคิร์ท (Likert, อ้างถึงใน ธานินทร์ ศิลป์จารุ, 2557, หน้า 75)

สถิติที่ใช้ในการวิเคราะห์และนำเสนอข้อมูล คือ ค่าความถี่ (Frequency) ค่าร้อยละ (Percentage) ค่าเฉลี่ย (\bar{x}) ค่าส่วนเบี่ยงเบนมาตรฐาน (S.D.) และการวิเคราะห์การถดถอยพหุคูณแบบเป็นขั้นตอน (stepwise multiple regression analysis) วิเคราะห์สถิติโดยใช้โปรแกรมสำเร็จรูป

ผลการวิจัย

จากการวิเคราะห์ข้อมูลเกี่ยวกับการปลูกฝังคุณธรรมตามหลักอริยวัฑฒติของผู้บริหารโรงเรียนที่ส่งผลต่อคุณลักษณะอันพึงประสงค์ของนักเรียนในกลุ่มโรงเรียนรัตนโกสินทร์ สังกัดสำนักงานเขตพื้นที่การศึกษาประถมศึกษากรุงเทพมหานคร สรุปผลได้ดังนี้

1. การปลูกฝังคุณธรรมตามหลักอริยวัฑฒิของผู้บริหารในกลุ่มโรงเรียนรัตนโกสินทร์ สังกัดสำนักงานเขตพื้นที่การศึกษาประถมศึกษากรุงเทพมหานคร พบว่า ผู้ตอบแบบสอบถามส่วนใหญ่มีค่าเฉลี่ยที่แสดงระดับการปลูกฝังคุณธรรมแก่นักเรียนตามหลักอริยวัฑฒิของผู้บริหารโรงเรียน มาก เมื่อพิจารณารายด้านอยู่ในระดับมากทุกด้าน เรียงจากมากไปหาน้อยดังนี้ ด้านสุตะ ด้านปัญญา ด้านจาคะ ด้านศรัทธา และด้านศีล ตามลำดับ

2. คุณลักษณะอันพึงประสงค์ของนักเรียนในกลุ่มโรงเรียนรัตนโกสินทร์ สังกัดสำนักงานเขตพื้นที่การศึกษาประถมศึกษากรุงเทพมหานคร โดยภาพรวมอยู่ในระดับมาก เมื่อพิจารณารายด้านอยู่ในระดับมากทุกด้าน เรียงจากมากไปหาน้อยดังนี้ มากที่สุด คือ มีจิตสาธารณะ ซื่อสัตย์สุจริต มีวินัย และใฝ่เรียนรู้ ตามลำดับ

3. การปลูกฝังคุณธรรมแก่นักเรียนตามหลักอริยวัฑฒิของผู้บริหารโรงเรียนที่ส่งผลต่อคุณลักษณะอันพึงประสงค์ของนักเรียนในกลุ่มโรงเรียนรัตนโกสินทร์ สังกัดสำนักงานเขตพื้นที่การศึกษาประถมศึกษากรุงเทพมหานคร อย่างมีนัยสำคัญทางสถิติที่ระดับ .01 ในด้านจาคะและด้านปัญญา มีความสัมพันธ์กันในทางบวกกับคุณลักษณะอันพึงประสงค์ของนักเรียนมากที่สุด และด้านศีลส่งผลทางบวกต่อมีจิตสาธารณะ ด้านสุตะ ส่งผลทางบวกต่อมีวินัย ด้านจาคะส่งผลทางบวกต่อมีวินัย และมีจิตสาธารณะ และด้านปัญญาส่งผลทางบวกต่อซื่อสัตย์สุจริตและใฝ่เรียนรู้

องค์ความรู้

การปลูกฝังคุณธรรมแก่นักเรียนตามหลักอริยวัฑฒิของผู้บริหารโรงเรียนที่ส่งผลต่อคุณลักษณะอันพึงประสงค์ของนักเรียน ซึ่งอริยวัฑฒิเป็นหลักปฏิบัติที่นำไปสู่ความเจริญอกงามหรือความเป็นคนดี เพราะเป็นหลักความเจริญของอารยชน ครอบคลุมการปลูกฝังคุณธรรมจริยธรรมในด้านความเชื่อด้วยเหตุผล ในด้านความประพฤติดีมีวินัย เลี้ยงชีพสุจริต ในด้านการเล่าเรียนรู้จักแสวงหาความรู้ ในด้านการเสียสละ เอื้อเฟื้อ มีน้ำใจช่วยเหลือผู้อื่น และในด้านความรอบรู้ มีเหตุผลและมองชีวิตตามความเป็นจริง หากนำหลักอริยวัฑฒิมาปลูกฝังให้กับนักเรียน โดยยึดหลักจาคะและปัญญา ในส่งเสริมให้นักเรียนมีความเสียสละเป็นพื้นฐานในจิตใจ มีจิตใจอ่อนไหวต่อความทุกข์ และนำความรู้ที่ได้รับการปลูกฝังคุณธรรมไปคิดโดยแยกกายจนเกิดปัญญาสามารถแยกแยะดีชั่วได้ด้วยตนเอง รู้ว่าสิ่งใดควรทำสิ่งใดไม่ควรทำ รู้จักเรียนรู้ด้วยตนเองสามารถปรับตัวและดำรงชีวิต มีแนวทางการดำเนินชีวิตตามหลักธรรมทางพระพุทธศาสนา ที่สอดคล้องกับอริยวัฑฒิซึ่งเป็นหลักธรรมที่เหมาะสมและเป็นหลักธรรมที่ปลูกฝังเยาวชนให้เป็นคนดีที่ตามคุณลักษณะอันพึงประสงค์ของสังคม

อภิปรายผล

1. การปลูกฝังคุณธรรมแก่นักเรียนตามหลักอริยวัฑฒิของผู้บริหารโรงเรียน พบว่า ผู้ตอบแบบสอบถามส่วนใหญ่มีค่าเฉลี่ยมากที่สุดคือ ด้านสุตะ คือการเจริญด้วยการได้ฟัง การเจริญด้วยการศึกษาเล่าเรียนอันเกิดจากคำสอนของผู้รู้ต่างๆ ดังนั้นแล้ว จึงเห็นควรมีความหมายครอบคลุมถึงการศึกษามีใช้การได้ฟัง อาทิ การอ่าน การชม การฝึกปฏิบัติโดยผู้บริหารส่งเสริมการบูรณาการการจัดการเรียนการสอนที่สอดแทรกคุณลักษณะอันพึงประสงค์ของนักเรียนในทุกกลุ่มสาระการเรียนรู้ ซึ่งสอดคล้องกับสำนักวิชาการและมาตรฐานการศึกษา (2553) กล่าวว่า พระราชบัญญัติการศึกษาแห่งชาติ พ.ศ. 2542 และที่แก้ไขเพิ่มเติม

(ฉบับที่ 2) พ.ศ. 2545 ได้กล่าวไว้ในมาตราที่ 23 24 และ 26 เกี่ยวกับการจัดการศึกษา ต้องเน้นความสำคัญทั้งความรู้และคุณธรรมการจัดการความรู้ต้องบูรณาการความรู้ด้านต่าง ๆ เช่น ความรู้เกี่ยวกับตนเองทักษะทางวิทยาศาสตร์และเทคโนโลยี ศิลปวัฒนธรรม ภูมิปัญญาไทย ทักษะในการประกอบอาชีพและการดำรงชีวิตอย่างมีความสุข โดยต้องผสมผสานความรู้เหล่านั้นให้ได้ สัดส่วนสมดุลกันรวมทั้งปลูกฝังคุณธรรมจริยธรรม ค่านิยมที่ดีงาม และคุณลักษณะอันพึงประสงค์ไว้ในทุกรายวิชา ไม่ใช่แค่การให้ความรู้ทางวิชาการเท่านั้น แต่ต้องให้ความสำคัญทั้งทางค่านิยมและคุณลักษณะอันพึงประสงค์ที่ดีที่ผู้เรียนที่ได้รับการศึกษา

ที่มีคุณภาพ โดยที่สถานศึกษาจะต้องร่วมกับชุมชนกำหนดเป้าหมายในการพัฒนานักเรียนด้านคุณธรรมจริยธรรมค่านิยมที่สอดคล้องกับสภาพปัญหา ความจำเป็นของชุมชน และท้องถิ่น โดยคำนึงถึงสภาพเป็นจริงของนักเรียน และควรพัฒนานักเรียนอย่างรอบด้าน ครอบคลุมทั้งพฤติกรรมจิตใจ สติปัญญาเพื่อสร้าง

ความตระหนักให้นักเรียนมีจิตสำนึกที่ดี ดำเนินชีวิตตามวิถีประชาธิปไตยที่ถูกต้อง เป็นการเปลี่ยนแปลงพฤติกรรม ค่านิยม รวมทั้งวิถีชีวิตที่จะนำไปสู่การพัฒนาที่ยั่งยืน มีศักยภาพในการที่จะศึกษาต่อและในการประกอบอาชีพต่อไป (ศักดิ์สกุล จันแสน, 2558)

2. จากการศึกษาคุณลักษณะอันพึงประสงค์ของนักเรียนในกลุ่มโรงเรียนรัตนโกสินทร์ สังกัดสำนักงานเขตพื้นที่การศึกษาประถมศึกษากรุงเทพมหานคร พบว่า ผู้ตอบแบบสอบถามส่วนใหญ่ มีค่าเฉลี่ยมากที่สุดคือ มีจิตสาธารณะ คือการหลีกเลี่ยงการโกงหรือการกระทำที่จะก่อให้เกิดความชำรุดเสียหายต่อส่วนรวม การเคารพสิทธิในการใช้ของส่วนรวม กระทำในสิ่งที่เป็ประโยชน์ต่อส่วนรวม มีการแบ่งปันให้กับผู้อื่นให้ผู้อื่น

ใช้ประโยชน์ของส่วนรวมโดยไม่ยึดครองของส่วนรวมมาเป็นของตนเอง และลงมือปฏิบัติเพื่อแก้ปัญหา หรือ

รวมสร้างสรรคสิ่งที่ดีงามให้เกิดในชุมชน โดยไม่หวังสิ่งตอบแทน ซึ่งโดยภาพรวมอยู่ในระดับมาก ทั้งนี้

อาจอธิบายได้ว่า จิตสาธารณะ ถูกกำหนดขึ้นโดยหลักสูตรการจัดการศึกษาขั้นพื้นฐาน พุทธศักราช 2551

ของกระทรวงศึกษาธิการว่า นักเรียนจะต้องมีคุณลักษณะที่พึงประสงค์ด้านจิตสาธารณะ โดยทางโรงเรียนได้จัดกิจกรรมด้านจิตสาธารณะ ซึ่งทำให้นักเรียนมีความเสียสละ มีน้ำใจ เอื้อเฟื้อเผื่อแผ่ แสดงออกด้วยใจจริง

ไม่เห็นแก่ตัว การสละประโยชน์ส่วนตนเพื่อช่วยเหลือ และหรือทำประโยชน์ให้แก่บุคคลอื่นหรือสังคม โดยการสละกำลังกาย ทรัพย์สิ่งของ สติปัญญา เวลาและความสุขสบายส่วนตัว ซึ่งสอดคล้องกับงานวิจัยของ อ้อมใจ วงษ์มณฑา และ ประเสริฐ บัณฑิตศักดิ์ (2554) ได้ทำการวิจัยเรื่องจิตสาธารณะของนักศึกษามหาวิทยาลัยสงขลานครินทร์ วิทยาเขตปัตตานี ผลการวิจัยพบว่า ระดับจิตสาธารณะของทั้งภาพรวมและรายข้อ อยู่ในระดับมาก

3. จากการศึกษาการปลูกฝังคุณธรรมแก่นักเรียนตามหลักอริยวัฑฒิของผู้บริหารโรงเรียนที่ส่งผลต่อคุณลักษณะอันพึงประสงค์ของนักเรียนในกลุ่มโรงเรียนรัตนโกสินทร์ สังกัดสำนักงานเขตพื้นที่การศึกษาประถมศึกษากรุงเทพมหานคร พบว่าการปลูกฝังคุณธรรมแก่นักเรียนตามหลักอริยวัฑฒิของผู้บริหารโรงเรียน

มีความสัมพันธ์กันในทางบวกกับคุณลักษณะอันพึงประสงค์ของนักเรียนในโรงเรียน อยู่ในระดับสูง ตัวแปร

ที่ได้รับการคัดเลือกเข้าสมการ เรียงลำดับความสำคัญ ด้านจาคะ (X4) ด้านปัญญา (X5) ตามลำดับ แสดงว่า การปลูกฝังคุณธรรมแก่นักเรียนตามหลักอริยวัฑฒิต้านจาคะ และด้านปัญญา ส่งผลต่อคุณลักษณะ

อันพึงประสงค์ของนักเรียนในโรงเรียน อย่างมีนัยสำคัญทางสถิติที่ระดับ .01 ทั้งนี้ อาจเนื่องมาจากการปลูกฝังคุณธรรมแก่นักเรียนตามหลักอริยวัฑฒิต้องผู้บริหารโรงเรียนด้านจาคะนั้น ผู้บริหารโรงเรียนได้ส่งเสริม

การจัดกิจกรรมให้นักเรียนช่วยเหลือและบำเพ็ญประโยชน์ต่อเพื่อน ครู ผู้ปกครอง และโรงเรียน ส่งเสริมกิจกรรมการช่วยเหลือสังคม เช่น ร่วมบริจาคสิ่งของให้ผู้ประสบภัยต่างๆ ผู้บริหารส่งเสริมการทำโครงการ

จิตอาสาต่างๆ ในชุมชน ส่งเสริมการจัดกิจกรรมที่ปลูกฝังคุณลักษณะอันพึงประสงค์ของนักเรียนในวันสำคัญทางศาสนา เช่น ทำบุญตักบาตร เวียนเทียน และผู้บริหารส่งเสริมการจัดโครงการเข้าค่ายปฏิบัติธรรมแก่นักเรียน ซึ่งกิจกรรมดังกล่าวนี้ได้เป็นการปลูกฝังคุณธรรมให้ของนักเรียนในโรงเรียนสอดคล้องกับเยาวชนที่พึงประสงค์ในสังคมพึงมีจาคะ คือความเสียสละเป็นพื้นฐานในจิตใจ เพราะจะทำให้ปราศจากความตระหนี่ มีน้ำใจเสียสละ และเสียสละอย่างต่อเนื่องเพราะมีความพอใจยินดีในการเสียสละ อยู่ในฐานะที่ควรแก่การขอของผู้ยากไร้ยินดีในการจำแนกทาน พร้อมทั้งจะเสียสละประโยชน์ส่วนน้อยเพื่อประโยชน์ที่มากกว่าดีกว่า มีจิตใจอ่อนไหวต่อความทุกข์ ความขาดแคลนของคนอื่น มีความเป็นคนมีอัธยาศัยโอบอ้อมอารีต่อคนทั้งหลายอยู่เสมอ (พระราชธรรมนิเทศ (ระแบบ วิฑฒิตยาโณ), 2537) และการปลูกฝังคุณธรรมแก่นักเรียนตามหลักอริยวัฑฒิต้องผู้บริหารโรงเรียนด้านปัญญา ผู้บริหารโรงเรียนได้ส่งเสริมให้นักเรียนมีความประพฤติถูกต้องดีงามตามคุณลักษณะอันพึงประสงค์ของนักเรียน ผู้บริหารส่งเสริมการจัดกิจกรรมฝึกสมาธิเพื่อพัฒนาสติให้แก่ นักเรียน ผู้บริหารส่งเสริมการเรียนรู้ผ่านกิจกรรมทางสังคม เพื่อเสริมสร้างคุณลักษณะอันพึงประสงค์ของนักเรียน ผู้บริหารส่งเสริมการจัดกิจกรรมปลูกฝังคุณลักษณะอันพึงประสงค์ของนักเรียนที่นำไปสู่การปฏิบัติในชีวิตประจำวันได้ ส่งเสริมให้นักเรียนได้นำความรู้ที่ได้รับการถ่ายทอดไปคิดโดยแยกคายจนเกิดปัญญาสามารถแยกแยะดีชั่วได้ด้วยตนเอง รู้ว่าสิ่งใดควรทำสิ่งใดไม่ควรทำ การพัฒนาเยาวชนตามหลักพระพุทธศาสนามีจุดมุ่งหมายคือ หลักของปัญญาที่สำคัญมาก คือ รู้เท่าทัน กิเลส และ ทุกข์ การพัฒนาเพื่อให้มนุษย์ได้เป็นมนุษย์ที่สมบูรณ์ การที่เยาวชนจะพัฒนาได้เยาวชนต้องรู้ 3 ศาสตร์ คือ พุทธศาสตร์ เป็นศาสตร์สำหรับรู้ จริยศาสตร์ เป็นศาสตร์สำหรับการประพฤติปฏิบัติ และ สัมพันธศาสตร์ เป็นศาสตร์สำหรับทำความเข้าใจหรือยึดเหนี่ยวซึ่งกันและกัน (พุทธทาสภิกขุ, 2537) เมื่อเยาวชนได้รับการปลูกฝังให้เป็นผู้มีปัญญาแล้ว ก็จะเป็นผู้รู้จักคิดวิเคราะห์ รู้จักการแก้ไขปัญหา มีความคิดริเริ่มสร้างสรรค์ รู้จักเรียนรู้ด้วยตนเองสามารถปรับตัวและดำรงชีวิตอยู่ในสังคมพร้อมทั้งสามารถพัฒนาประเทศให้อยู่ในสังคมได้

ตาราง รูปภาพ และแผนภูมิ

ภาพที่ 1 ข้อค้นพบของการปลูกฝังคุณธรรมตามหลักอริยวัฑฒิต้องผู้บริหารโรงเรียนส่งผลต่อคุณลักษณะอันพึงประสงค์ของนักเรียนในกลุ่มโรงเรียนรัตนโกสินทร์ สังกัดสำนักงานเขตพื้นที่การศึกษาประถมศึกษากรุงเทพมหานคร ที่มีความสัมพันธ์กันในทางบวกมากที่สุด

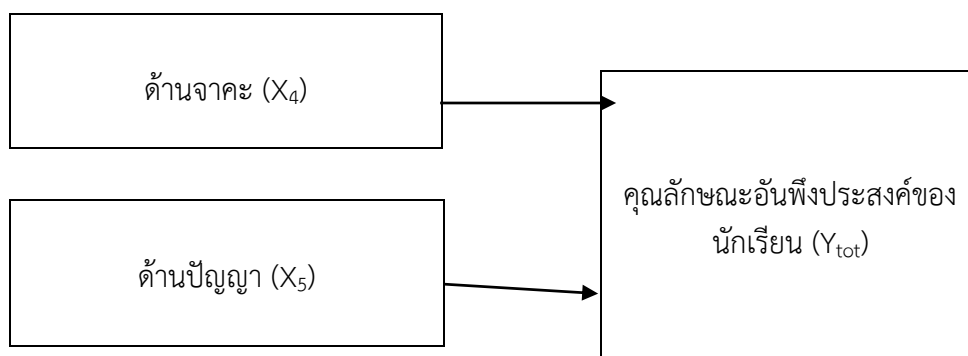

พบว่าการบริหารงานการปลูกฝังคุณธรรมตามหลักอริยวัฑฒิของผู้บริหารโรงเรียนส่งผลต่อคุณลักษณะอันพึงประสงค์ของนักเรียนในกลุ่มโรงเรียนรัตนโกสินทร์ สังกัดสำนักงานเขตพื้นที่การศึกษาประถมศึกษากรุงเทพมหานคร ด้านจากระ (X4) และด้านปัญญา (X5) มีความสัมพันธ์กันในทางบวกกับคุณลักษณะอันพึงประสงค์ของนักเรียน (Ytot) มากที่สุด

ข้อเสนอแนะ

จากการศึกษาวิจัยเรื่อง การปลูกฝังคุณธรรมแก่นักเรียนตามหลักอริยวัฑฒิของผู้บริหารโรงเรียนที่ส่งผลต่อคุณลักษณะอันพึงประสงค์ของนักเรียนในกลุ่มโรงเรียนรัตนโกสินทร์ สังกัดสำนักงานเขตพื้นที่การศึกษาประถมศึกษากรุงเทพมหานคร ผู้วิจัยมีข้อเสนอแนะทั่วไป ข้อเสนอแนะเชิงนโยบาย ข้อเสนอแนะในการนำไปปฏิบัติและขอเสนอแนะสำหรับการวิจัยครั้งต่อไปไว้ดังนี้

1. ข้อเสนอแนะทั่วไป

ควรส่งเสริมและสนับสนุนการจัดกิจกรรมพัฒนาคุณลักษณะที่พึงประสงค์ของนักเรียนอย่างจริงจัง และเพื่อให้มีการศึกษาเกี่ยวกับการพัฒนาคุณลักษณะที่พึงประสงค์ของนักเรียนมีความชัดเจนมากขึ้น ควรส่งเสริมให้มีการทำวิจัยหรือศึกษาเกี่ยวกับปัจจัยด้านอื่น ๆ ที่ส่งผลต่อการพัฒนาคุณลักษณะที่พึงประสงค์ของนักเรียนในศตวรรษที่ 21

2. ข้อเสนอแนะเชิงนโยบาย

เพื่อให้ได้ข้อมูลประกอบการตัดสินใจเชิงนโยบาย ผู้วิจัยได้มีข้อเสนอแนะในการนำผลการวิจัยไปประยุกต์ใช้ ดังนี้

1) ผู้บริหารสถานศึกษานำผลการวิจัยไปใช้ในการวางแผนส่งเสริมให้มีการปลูกฝังคุณธรรมแก่นักเรียนตามหลักอริยวัฑฒิของผู้บริหารโรงเรียน

2) หน่วยงานต้นสังกัดนำไปกำหนดนโยบายการปลูกฝังคุณธรรมตามอริยวัฑฒิของผู้บริหารโรงเรียน เพื่อพัฒนาคุณลักษณะอันพึงประสงค์ของนักเรียน

3) ควรส่งเสริมให้ผู้บริหารมีความรู้ความสามารถในการปฏิบัติหน้าที่ของตน มีความคิดริเริ่มสร้างสรรค์ มีการนำนวัตกรรมหรือเทคโนโลยีใหม่ๆ มาใช้เพื่อเพิ่มประสิทธิภาพในการพัฒนานักเรียนให้มีคุณลักษณะอันพึงประสงค์

3. ข้อเสนอแนะเพื่อการวิจัย

1) ควรศึกษาเกี่ยวกับปัจจัยที่ส่งผลต่อการปลูกฝังคุณธรรมแก่นักเรียนตามหลักอริยวัฑฒิของผู้บริหารโรงเรียนในกลุ่มโรงเรียนรัตนโกสินทร์ สังกัดสำนักงานเขตพื้นที่การศึกษาประถมศึกษากรุงเทพมหานคร

